

Wir, die Firma TECOI, sind seit über 25 Jahren Ihr zuverlässiger Partner für Zukunftsweisende Blechbearbeitungssysteme.

Dank hochqualifizierter Fachleute, kontinuierlicher Forschung und Entwicklung sowie Verwendung modernster verfügbarer Komponenten, hat unser 1995 gegründetes Unternehmen mit neuen Produkten neue Märkte erschlossen und weltweit ein stetiges Wachstum erzielt.

Das Ergebnis sind in Innovation und Qualität führende, Zukunftsweisende Blechbearbeitungssysteme für alle anspruchsvollen Aufgaben zur Herstellung Ihrer Qualitätsprodukte von einfachen Handwerksbetrieben und KMU's für Stahl- und Kesselbauproduktionen, über vollautomatische Fertigungslinien im Fahrzeug- und Schiffbau bis hin zur Großindustrie Brückenbau und Windkraftanlagen nach DIN / EN 1090-2.

Die verfügbaren Funktionen, einschließlich vollumfängliche Integration in Smart Factory i4.0 Produktionsumgebungen, sowie umfangreiche Prozesskombinationen garantieren standardisierte sowie individuelle Automatisierungslösungen für eine optimale Anpassung an die jeweiligen Produktionsbedürfnisse Ihres Unternehmens, und helfen unter Berücksichtigung aktueller Normen Ihre Gesamtproduktivität zu steigern.



LASER

X TREME Formate und Dicken



Laserschneiden Rohre & Profile

Höchste Produktivität auf kleinstem Raum



Laser-Markierportal



AUTOGEN & PLASMA

Multifunktionsmaschinen
Autogen / Plasma/ Bohren / Zerspanen



Hochleistungs-Plasma



Rohre & Profile



Markierportal



All-In-One
Plasmamaschine







ZERSPANUNG

Hochleistungs-Fräsportale



Schneid- & Mechanische
Bearbeitungsportale

Stationäre Schwerlast-
Bearbeitungszentrum





ZUBEHÖR

STOCKTEC
Automatisches Blechlager
für Smart Factory Umgebung



Entsorgungssysteme
Schlacke und Kleinteile



Prozessoptimierte Schneidische



ECOTEC
Absaugsysteme mit Zubehör



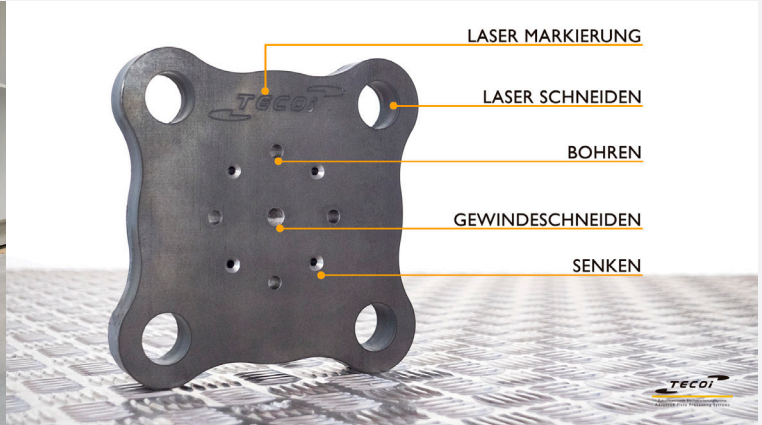

Laserschneidanlagen von Klein- bis Überformate bis zu 3.000 x 16.000 mm und XTREME-Solutions bis zu 6.000 x 70.000 mm mit 24kW Laser.

MB, Plasma-Flachbettmaschine mit integriertem Absaugtisch, ausgelegt für das Schneiden bis 60mm Plattendicke bis Überformat 2.500 x 6000 mm, ist die ideale Maschine für kleine und mittelständische Produktionslinien.

TECOI unterstreicht mit dieser kompakten Anlage und der größeren MULTY mit Wechseltisch und Schallschutzkabine seine führende Stellung im Bereich von Plasma-Schneidmaschinen mit dem besten Leistungsniveau am Markt.

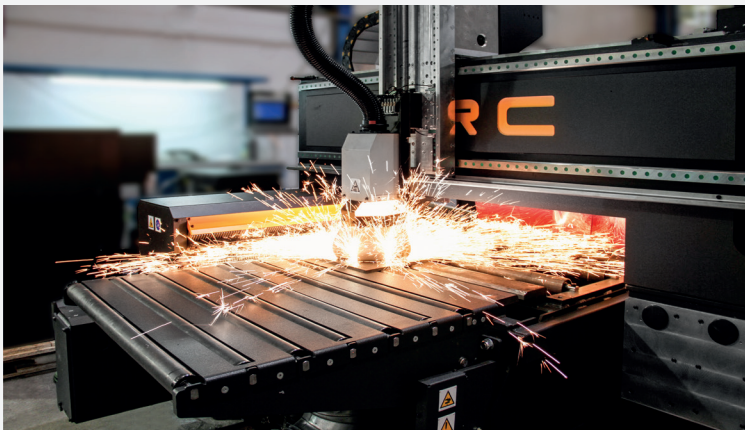
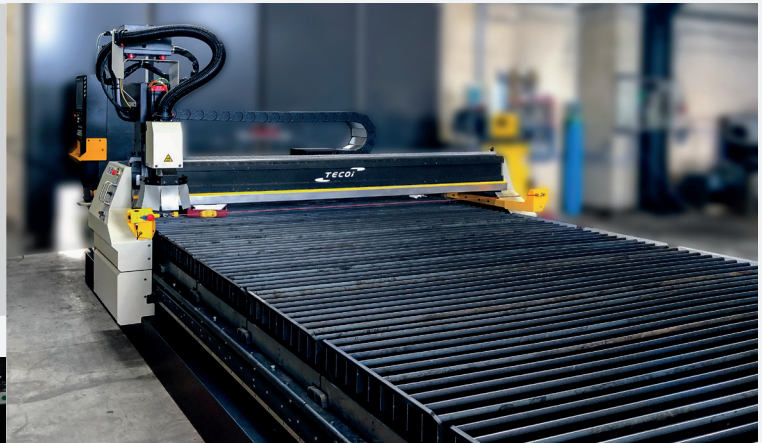

DRC ist für Kunden konzipiert, die ihr Portfolio an Blechbearbeitung ergänzen möchten ohne ein großes Bearbeitungszentrum zu installieren. Ideal für Dienstleister und Stahlbauer mit Schneide-, Bohr-, Gewindecut- und Markierungsarbeiten bis 100 mm Blechdicke auf engstem Raum, mit begrenztem Platz und Investitionsvolumen.

THOR - das vielseitigste und leistungsstärkste Plattenbearbeitungszentrum, kombiniert thermische Hochleistungsschneidprozesse und multifunktionale Zerspanungsarbeiten wie Bohren, Senken, Gewindecut, Spindeln, Kontur-, Taschen- und Kantenfräsen, sowie den Einsatz aller Industriell verfügbaren Markiersysteme. Die äußerst robuste Doppel-Portalkonstruktion und das hochsteife Führungssystem sind für komplexe Bearbeitung bei höchster Produktivität und Präzision ausgelegt.

